

vol.58
ありがとう
2013年9月号



愛と感動のビルメンテナンス

和を大切にし、人も建物も明るく元気にします



新事務所に移転して
新しく集合写真を撮影しました！



発行：株式会社 **ベル** 制作者：加藤 矢志
制作者：中野 功士 編集者：山崎 知子
発行者：奥 斗志雄
住所：〒578-0983 東大阪市吉田下島 14-7
電話：072-961-7171
URL：www.ai-kando.jp

お元気さま

今期のスローガン【 そこまでするか 3S 活動とトリプルアップ！】

親愛なる皆様

この度、帝国データバンク発行の「帝国ニュース関西版」に取材を受けました。今月はその掲載内容を載せさせていただきます。

(ここから)

異業種からの参入

ベルは、オフィスや工場、商業ビルなどのビルメンテナンス業を手掛けている。創業当時は、多くのビルメンテナンス業者と同様に下請業者として出発した。この業界では、通常、得意先と仕様書を交わし作業時間と作業内容を決定する。そして、決められた作業以外を行わない。この事業を立ち上げるまでは全く別の業界にいた奥社長は、常々そのような取引内容に疑問を持っていた。

下請から脱却し独自サービスを提供

しかし、下請受注では、仕様書の内容を決定できないため、理想とするサービス提供が出来ない。ベルは独自でサービス内容を決定できるよう、下請から元請へ受注態様を変更した。ベルが提供するサービスの長は、実際にメンテナンスに従事する個々の従業員が、どのようなことを行えば取引先に喜ばれるのかを自ら考えて行動する点にある。ベルでは、仕様書できめられたものについて質の高いサービスを提供すると共に、仕様書にないようなものでも、従業員が自主的に判断し提供するように指導している。一例を挙げると、仕様書では建物内部の清掃だけを行うとなっている場合でも、建物周りでゴミが目立っていたら、それを片付けるというようなことである。

メンテナンスの「プロ」として「おもてなしの心」を持って行動し、得意先から「ありがとう」と言われるような「愛と感動のサービス」を提供する。そのようなサービスの積み重ねが同業他社にはない「顧客満足」を生み出している。 次ページへ続く

従業員のやりがいを高める

このようなサービスを提供するには、従業員が高いモチベーションを維持している必要がある。ベルでは、お客様の声を集める仕組みを作り、その中に従業員への感謝の声があれば、本人に伝えると共に社内でも共有する。

そして、特に優れたサービスを行った社員は積極的に表彰するなど、社員のやりがいを高めるような施策を考えた。

また、様々な勉強会を開催しサービスの質を高める努力を続けている。元請受注中心に切り替えた当社は苦労もあったが、取引先の信頼を積み重ね、現在は安定した業績を残せるようになった。

新事業として「鳩対策」事業を開始

また、ベルは新事業として「鳩対策工事」を開始している。いわゆる「鳥害」はニュースなどでも取り上げられる事が多いが、ベルにおいてもメンテナンス業を請け負っている工場の軒下などに鳩が巣を作り、その対策の相談を受ける事もあった。得意先の要望に応えるため、鳩の習性やその対策を研究し続けてきたが、さらに独自性の高い事業をするため「日本鳩対策センター」を立ち上げた。「ピーコネット」などの独自技術を用いて「鳩対策」の「プロ」として建物にも鳩にもやさしい対策を実施。

また、安心してサービスを頼めるように5年間の効果保証も行うなど、メンテナンス事業と同じく「鳩対策」の「プロ」として良質なサービスを提供している。

現在、営業エリア拡大のため加盟店の募集を行っているが、このような考え方を共有できる企業であることが、業務提携を行ううえで最も重要と考えている。

そして、「鳩対策」でも「顧客満足」を生み出し、もう一つの事業の柱にすることを目標としている。



先日、奥社長が「大阪の社長.tv」の取材を受けました！

パソコンの見える方は、ぜひぜひ一度ご覧下さい！下記アドレスより番組をご覧いただけます。

◆『大阪の社長.tv』- 株式会社ベル 奥斗志雄 代表
⇒(<http://osaka-president.net/bell>)

代表取締役 **奥斗志雄**

9月の出来事

こんな事がありました!



月日	曜日	行事予定	月日	曜日	行事予定
9/5	(木)	トリプルアップ・3S進捗会議	7	(土)	ボランティア清掃
6	(金)	スマイルミーティング リーダーミーティング 全体ミーティング	11	(水)	八尾さん Birthday
			25	(水)	3S勉強会
			27	(金)	ボランティア清掃

八尾さん Birthday

八尾さんお誕生日おめでとう☆
9月11日は我らがお姉さん、八尾さんの誕生日♪当日はケーキでサプライズしました。今年も元気ハツラツ、ベルのお姉さんの存在で居て下さい♪何歳になったかは…ヒミツ♥



3S勉強会

今月はユタニ工業様にお邪魔してHOS I研究会の定例会を実施しました。壮大な倉庫で大きい物が多い中、先月、先々月とも凄い3Sを見せてくださいました。今回は直接会社を見させて頂きましたが、キレイを維持されていて、私達も刺激を受けました。



10月の予定と定期日程の案内

10月の本社の休み
6日、12日、
13日、14日、20日
26日、27日
※現場は出勤しております。

定期清掃の内容
床…床洗浄
G…ガラス清掃
F…フィルター清掃
カ…カーペット清掃
換…換気扇清掃

◎翌月の行事予定と定期清掃の日程です。日常清掃に關係するお客様の現場のみ表記させて頂いております。作業日時の変更があった場合はその都度ご連絡いたします。又、同姓の方がおられる人のみフルネームで掲載しております。

月日	曜日	行事予定	定期日程	お客様	担当者
10/7	(月)	営業ミーティング スマイルミーティング リーダーミーティング 全体ミーティング	10/1 (火) 3 (木)	Sマンション(床) Rマンション(床) Rマンション布施(床) Rマンション小阪(床)	植村さん 中田豊さん、村川さん 村川さん 小山さん
			4 (金)	Rマンション新深江(床)	川田さん
			5 (土)	Y社 I T(床) Y社 I Tセカンド(床) Iビル(床)	藤木さん 湯尾さん 斎藤智子さん
11	(金)	ボランティア清掃	6 (日)	D社(床) Fビル(床)	本田さん 藤井さん
17	(木)	3S勉強会	7 (月)	D社(G)	本田さん
25	(金)	ボランティア清掃	12 (土)	K社(床) Eビル(床)	前田さん 前田さん
31	(木)	武岡マネージャー Birthday	13 (日)	R社(床) Yビル(床) T病院(床)	渡辺さん、祖母井さん 山根さん 中田智子さん、大本さん、川副さん、竹田さん
			19 (土)	Y社(床) C社(床・カ)	本並さん 鈴木美代さん、諏訪さん
			20 (日)	A社(床) Z社(床) Iビル(床)	岩永さん 鈴木勝美さん 山本千代子さん
			27 (日)	Dビル(床) S社(床) Tクリニック(床)	濱崎さん 祖母井さん 小倉さん
			28 (月)	S社(床・G)	林朗子さん

ご意見 / 改善・提案

お返事

◇◇◇匿名希望◇◇◇

八尾孝美さんへ
9月に入りずいぶん涼しくなりましたね。
お元気にお過ごしでしょうか。
9月11日はお誕生日ですね。
おめでとうございます！

- 中明部長より：熱中症予防から今度は風邪ひきの予防ですね！
- 八尾より：ありがとうございます！また一昨年を食ってしまいました(◇)♪年を重ね少しは内面も成長できてるでしょうか？今年も大変なことを楽しめるように！元気に過ごしてゆきますので(笑)応援よろしくお願ひ致します。

◇◇◇榊形 光子さん◇◇◇

社長様ベルのスタッフの皆さんいつもお世話になり有難うございます。加藤主任さんには先日大変お世話になりました。13年一緒にいた猫ちゃんの事で家族の一員なので精一杯見送りました。ありがとうございます。これからも頑張りますので宜しくお願いいたします。
---現場であった嬉しい事---
8月10日(土)にマンションの住人の方に手作りのペットボトルカバーをいただきすごく嬉しかったです。又、いつも暑い中有難うございますと3人の方に言葉掛けていただきました。とても嬉しく思いました。又、9Fの方に猫の絵葉書としょうがの粉をいただき嬉しかったです。

- 奥社長より：本当に、寂しくなりましたね。心の中で、思い出とともに生き続けることでしょう。一日一生、毎日を精一杯命を燃やしていきましょう。
- 中明部長より：寂しくなりますね。でも猫ちゃんもきっと幸せな一生でしたでしょうね。
- 武岡マネージャーより：マンション住人の方と良好な関係に感謝ですね。日々の頑張りを観てくれているのはホント嬉しいですよ。
- 加藤主任より：いつもありがとうございます。色々とあり大変だと思いますが、よろしくお願ひします。
- 八尾より：現場でのお困り事など、些細な事もご報告下さいませ！良いことも、悪いことも、情報共有下されば有難い限りです。よろしくお願ひ致します。

◇◇◇藤木 恵子さん◇◇◇

八尾さんへ
掃除機のコードが始まる件、わざわざ来ていただきなくても大丈夫です。
「社員さんに相談する程の事もないな... (わざわざ来てもらうことになったら申し訳ないので)」ってことが多くて、困っていましたが、トリプルアップを採用していただいて、皆様のアイデアをお借りできることになりそうととっても嬉しいです♡有難うございます♡

- 奥社長より：みんなの知恵を活かし改善していきましょう。
- 中明部長より：トリプルアップありがとうございます。
- 武岡マネージャーより：情報発信ありがとうございます。何らかの改善策が見つかるかもしれないので色々ご相談ください。
- 加藤主任より：お元気様です。積極的な意見・提案ありがとうございます。私も見習わせてもらいます。
- 八尾より：情報共有！トリプルアップ！手段はいろいろですものね。でもでも遠慮なく！お困りごとはどんな些細な事でもご相談下さいませ！（すぐにお伺いできないこともありますし、電話だけ？での対応になることもあります。あまり深く考えずに、相談して頂ければ有難い限りです。）

◇◇◇服部 富士子さん◇◇◇

暑い日もどうかおさまりそうですネ。アクエリアスどうもありがとうございます。おかげさまで夏バテ知らずでした。F社の後ろの会社の女性が、みぞの掃除をしている私に「トイレの掃除してますか？」「してますよ(私)」話をよく聞くと、便器の中を洗っていないでクリームが来たらしい。「トイレは全部きれいにしな駄目と思うよ」と、あーそう信じられへん。先日八尾さんが会社の方に来られて嬉しい。お褒めの言葉、またKさんの私を見ていてくれること、涙が出そう。
---現場であった嬉しいこと---
いくつになっても、褒められることは大変嬉しくまた注意されること恥ずかしく。私って働く事に幸せありがとうございます。

- 奥社長より：人に愛され、ほめられ、認められ、お役立ちしていくことが、究極の幸せです。
- 中明部長より：日頃の努力を見てくれるだけでも嬉しいものですもんね。
- 武岡マネージャーより：お褒めの言葉、ホント嬉しいですよ。これからも喜ばれるお仕事、よろしくお願ひします。
- 加藤主任より：お元気さまです！いつもコツコツとありがとうございます。これからも身体に気を付けてよろしくお願ひします。
- 八尾より：お客様も服部さんの誠実に感銘されております。今は信頼関係ばっちりですね(*^^)vこれからも末永く！よろしくお願ひ致します。

ご意見 / 改善・提案	お返事
<p>◇◇◇中田 豊さん◇◇◇ 社長様スタッフの皆様お世話になっています。 また今後ともよろしくお願い致します。 加藤主任先日自宅付近まで資材を届けて頂き、 有難う御座いました。</p>	<ul style="list-style-type: none"> ●奥社長より：いつも、ありがとうございます。 ●中明部長より：よろしくお願い致します。 ●武岡マネージャーより：いつもありがとうございます。 ●加藤主任より：少し暑さもマシになりましたね。 こちらこそ色々とお話を聞かせて頂き、ありがとうございます。 これからもよろしく願います。 ●八尾より：やっと暑すぎた夏が終わり、秋の装いですね。 秋と言えば落ち葉の季節、また大変な季節がやってまいりましたが、 よろしくお願い致します。いつもありがとうございます。
<p>◇◇◇村川 満子さん◇◇◇ 残暑見舞い申し上げます。今年の夏も暑かったですネ。 八尾さんお手紙ありがとうございました。水道のホースの件、 お返事を書くのが遅くなり申し訳ありません。 これからも宜しくお願い致します。</p>	<ul style="list-style-type: none"> ●中明部長より：よろしくお願い致します。 ●武岡マネージャーより：季節の変わり目、急な気温変化や夏の 疲れが出ないようにご注意くださいね。 ●八尾より：今年は？激暑でしたね。体調管理も一苦労でした でしょうね。やっと秋の気配です。季節の変わり目は体調を崩し やすくなりますので、くれぐれもご自愛下さいませように！ いつもありがとうございます。
<p>◇◇◇鴻池 みゆきさん◇◇◇ 新しいキーパーさんと相談しながら仕事に 励んでいます。八尾さん元気ですか。私もいろいろありましたが、 今は元気にもう一人のキーパーさんと暑い夏を乗り越え やっております。また会いに来てね待っています。</p>	<ul style="list-style-type: none"> ●中明部長より：私がいに行ってもいいですか？（笑） ●武岡マネージャーより：いつもありがとうございます。 お二人の協力で、よりよい仕事をよろしくお願い致します。 ●加藤主任より：お元気様です。お互いに協力してこれからも、 お客様に喜ばれる仕事をよろしくお願い致します。 ありがとうございます！ ●八尾より：お二人の親睦が深まっているようなので何よりです。 暑い夏も終わり、これからは過ごしやすくなる季節です。 お二人の力合わせて、これからも現場対応、よろしくお願い 致します。いつもありがとうございます！
<p>◇◇◇匿名希望◇◇◇ いつもお世話になっております。 9月に入って朝晩は少し秋めいて参りました。 暑さの方ももう少しですね。少し気になって いる事があります。男子トイレの小便器の 水が出る穴から、薄い茶色い青いすじのような ものが出ています。いつもの洗剤でこするの ですが、乾いてる時はあまり分かりませんが、 水にぬれるすじが浮き出て気になってしまい ます。巡回に来られた時見ていただけたらと 思います。八尾さんいつもメッセージ有難う ございます。</p>	<ul style="list-style-type: none"> ●中明部長より：報連相ありがとうございます。 ●武岡マネージャーより：ご相談ありがとうございます。 改善は出来たようですが、変化があればいつでもお声掛け 下さいね。 ●八尾より：小便器の水垢でしたね。いったん対策は致しましたが、 その後は如何でしょうか？どうしても便器が古くなったり、 水の質などもあったりで水垢は発生することがあります。 無理にとっては返って便器を痛め、余計汚れやすくなること もあります。その時々、相談の上、対策してゆけたと思います。 ご連絡ありがとうございました。
<p>◇◇◇幾島 幸枝さん◇◇◇ この間は主人の事で、日時を変更して いただきありがとうございます。 今は入院中ですがだんだん良くなって きてます。これからも頑張りますのでよろしく お願いします。</p>	<ul style="list-style-type: none"> ●奥社長より：何よりです。いつも、ありがとう。 ●中明部長より：幾島さんもお体の負担の無い様に気を付けて 下さいね。 ●武岡マネージャーより：ご無理のないように、いつでもご連絡 下さいね。 ●加藤主任より：いつもありがとうございます。看病で気苦労で 幾島さん自身も体調を崩されないようにご自愛下さい。 よろしく願います。 ●八尾より：いろいろ心配が絶えないところですね。 幾島さん自身がばてないように気を付けて下さいね。日 時変更など、よければ私にご連絡頂ければ幸いです。 無理をされませんように！いつもありがとうございます。
<p>◇◇◇辻内 節子さん◇◇◇ 入社1か月。前任者の後、引き継いだ週は大変 手間取りました。更衣室のくもの糸、社員に 指摘され、恥ずかしい思いもしました。 今は時間の配分も出来、いろいろ手間をかけて います。 ---現場での変化や気付いた事--- 職場の男子立小便器のプッシュの所汚れが 目立ちます。ハブラシでも長年の蓄積で 取れません。何か良い方法考えて下さい。</p>	<ul style="list-style-type: none"> ●奥社長より：立ち上げ時、ご苦労されたのですね。ありがとう。 頑張ってください。 ●中明部長より：辻内さんのこれからの活躍を楽しみにしております。 ●武岡マネージャーより：それは気になりますよね。 一度、確認にお伺いしますね。 ●加藤主任より：いつもありがとうございます。お仕事には 慣れましたでしょうか？分からないことは何でもご相談下さい。 ●八尾より：ペルファミリーによるこそです(*^^*) これからのご活躍期待しております。よろしくお願い致します。

ご意見 / 改善・提案

お返事

◇◇◇榎本 とし子さん◇◇◇
いつもお世話になりありがとうございます。
今年の夏は暑かったですね。
あと一ヶ月余り暑い日が続くと思いますが、
頑張って仕事頑張りたいと思います。
会社の皆様も親切に気を使って頂いてます。

- 奥社長より：一気に、季節が秋に代わりました。健康に充分注意してください。
- 中明部長より：よろしくお願い致します。
- 武岡マネージャーより：いつもありがとうございます。夏の疲れが出ないようにご注意くださいね。
- 加藤主任より：お客様とも良好な関係が築けているようで、なによりです。ありがとうございます。
- 八尾より：いつもありがとうございます。榎本さんのお気遣いがお客様にも伝わるからこそ親切にして下さるのでしょね(*^^*) これからもよろしくお願い致します。

◇◇◇小倉 貴子さん◇◇◇
---現場での変化や気付いた事---
玄関マットが特大に変わっていました。
患者様がよく滑って転ばれる様なのですが、
大と小さいのを組み合わせた方がよいと思います。
あれではまた滑ります。

- 中明部長より：確認しますね。いつもありがとうございます。
- 武岡マネージャーより：情報ありがとうございます。また気づいた点はお声掛けください。
- 加藤主任より：いつもお気付きと迅速なご連絡ありがとうございます。
- 八尾より：ご連絡ありがとうございます。お客様とのお話の上、現状のままということになり、心配をおかけしますが、まだ様子を見ていただき情報頂ければ何度でもお客様にはお伝え致します。よろしくお願い致します。

◇◇◇奥田 美智子さん◇◇◇
社長様、スタッフの皆様お世話になっています。
朝晩だいぶ涼しくなり過ごしやすくなりましたが、
体調はいかがでしょう。私は元気で仕事させて
頂いてます。先日はお盆休みを2日間も頂き、
有難うございました。感謝です。実家に行ったり
お寺に行ったりさせて頂きました。
私の代わりに来て頂いた方、本当に早い時間から
有難うございました。
オーナー様に伝えてください。
4Fのパーマ屋さん若いスタッフさんばかりですが、
9時30分頃になると、ビルの周りのゴミ拾いを
2人で毎日されています。
ご苦労様です。
---現場での変化や気付いたこと---
5F廊下に冷房が入る（早い時間から入っている）
4Fは9時前より冷房が入り廊下の仕事が少し
楽になった。
---お客様の要望---
廊下に冷房が入らないかと言われてたが、
やっと入りよかった。
---現場であった嬉しい事---
いつも大変ですネご苦労様と、
言って頂き有り難いです。
男性（6F）の方に倒れないでと言って頂く。
とても嬉しく感謝しています。

- 奥社長より：近況報告から、お気遣いの言葉、ありがとうございました。感謝
- 中明部長より：報告ありがとうございます。状況が良くわかりました。
- 武岡マネージャーより：いつもありがとうございます。お客様からの心配りのお言葉、嬉しいです。
- 加藤主任より：お元氣様です。色々と変化の多い現場ですが、今後もよろしくお願ひします。
- 八尾より：毎日ありがとうございます。あつという間のお盆だったかと思ひます。やっと過ごしやすくなったとは言え、季節の変わり目です。くれぐれも体調崩されませんように！私事（誕生日）お気遣い頂き、心より感謝しております。ありがとうございました。

◇◇◇小泉 昭子さん◇◇◇
八尾様、最新式モップと柄届て下さって、
使い方教えて頂き有難うございます。
これから落ち葉が多くなります。
最新式モップは助かります。
色々な問題解決して頂きまして、感謝しています。
これからも頼りにしています。
加藤主任様、今回申し訳ございませんでした。

- 奥社長より：いつも、ありがとうございます。感謝
- 中明部長より：ありがとうございます。
- 武岡マネージャーより：今後も道具の改善・見直しを行っていきますので、気付いたことはお知らせくださいね。
- 加藤主任より：いつもありがとうございます。困ったことがあれば、いつでもご相談下さい。
- 八尾より：グリーンモップの使用状況は如何でしょうか？何か気になることなどはいつでもご連絡下さいませ。公私とも充実した日々をお過ごし下さいますように！いつもありがとうございます。

ご意見 / 改善・提案	お返事
◇◇◇武田 佳子さん◇◇◇ 色々心配かけて、すみませんでした。	<ul style="list-style-type: none"> ●奥社長より：頑張ってくださいね。応援しています。 ●武岡マネージャーより：今後もよろしくお願いします。 ●加藤主任より：少しでも力になれるよう、取り組みます。これからもよろしくお願いします。 ●八尾より：これからもよろしくお願い致します。
◇◇◇鈴木 勝美さん◇◇◇ 加藤さん先だっては忙しい中、仕事場まで来ていただき有難うございました！会議室の汚れはすぐに気は付いたんですけど、自分なりにやってみて落ちなくて、すぐに連絡したら良かったですねー、反省しています！加藤さんに教えられた通りにしてみたら、本当に綺麗になりました。有難うございました！	<ul style="list-style-type: none"> ●奥社長より：良かったです。 ●中明部長より：解決して良かったです。 ●武岡マネージャーより：これからもよろしくお願いします。 ●加藤主任より：いつもありがとうございます。凄く綺麗にして頂いているので、この調子でよろしくお願いします。 ●八尾より：その後如何でしょうか？近いうちにまた資材お届けに参ります。些細な事や、おや？と思うことあれば、いつでもご連絡下さいますようお願い致します。これからどんどん現場になれ、ご活躍の程、期待しております。よろしくお願い致します。
◇◇◇山田 敏子さん◇◇◇ 今年の夏は暑かったですね。社員・キーパーの皆様、お元気でご活躍の事かと存じます。おかげさまで私も夏を乗り越えることが出来ました。有難うございました。毎日”ありがとう”を送付頂き、今日も何事も無く元気に過ごせたことに感謝です。昔、言葉は言魂と聞いたことがありました。社長様の「心の強い人」でマイナス言葉は使わない、笑顔でいるとプラスの言葉が出てくると教わり言葉の大切さを知りました。前向きな気持ちで生活したいものですね。---現場での変化や気付いた事--- Tマンションのエレベーター内やドア付近が美しく艶が出てきた様に思えて一人で喜んでます（気のせいかも知れませんが）	<ul style="list-style-type: none"> ●奥社長より：いつも、も皆さんに何をお伝えしようかと考えています。メッセージは、うれしかったです。ありがとう！ ●中明部長より：私も心がけています。が、また新たな気持ちになりました！感謝です。 ●武岡マネージャーより：いつもありがとうございます。言葉、大切にしたいですね。少しずつプラス言葉を増やして習慣化出来れば、日々の喜び・楽しみが増えてきますよ。 ●加藤主任より：ようやく涼しくなってきたて過ごしやすくなりましたね。これからも前向きに仕事もプライベートも頑張っていきましょう！ ●八尾より：いつもありがとうございます。心をこめて作業すれば、現場は答えてくれますから！きっと艶が出てきたのは、山田さんが精一杯愛情込めて作業していただいているからかと思えます。これからも末永くよろしくお願い致します。
◇◇◇匿名希望◇◇◇ 今日も暑い暑いと思いながら過ぎ様としていましたがお盆過ぎた頃から汗のかき方が今までとは全然違ってきたのでやはり秋がきていますね～ 8月も無事終わりました。ありがとうございました。 八尾さんへ 普段の清掃ではなかなかとれないこびりついた便器の汚れなどを蒸し暑い中真白にしてくださいありがとうございました。	<ul style="list-style-type: none"> ●中明部長より：確かに！最近冬を感じます。 ●武岡マネージャーより：徐々に過ごしやすくなってきて有難いですね。 ●加藤主任より：本当に今年の夏は暑かったですね。暑い中、本当にありがとうございます。夏の疲れが出ませんように、ご自愛下さい。 ●八尾より：使用頻度にもよるかと思いますが。綺麗になってよかったです。何かありましたらいつでもご連絡下さい。やっと暑さが山を越えました。夏の疲れが出やすいところですお身体ご自愛下さいますように！いつもありがとうございます。
◇◇◇藤川 明子さん◇◇◇ 社長様、スタッフの皆様いつもお世話になっております。毎日暑い日が続いておりますが会社からもいつもありがとうございますの言葉を頂き嬉しく思っています。先日アクエリアスありがとうございました。八尾様、注文した分暑い中届けて頂きありがとうございます。私も体に気を付けて頑張っていきます。	<ul style="list-style-type: none"> ●奥社長より：お気遣いのメッセージ感謝です。 ●中明部長より：よろしくお願い致します。 ●武岡マネージャーより：いつもありがとうございます。 ●加藤主任より：ご無沙汰しております。またお会いできるのを楽しみにしております。 ●八尾より：いつもありがとうございます。これからもよろしくお願い致します。(^_^)!

ご意見 / 改善・提案	お返事
◇◇◇前田 純美枝さん◇◇◇ 社長様、ベルのスタッフの皆様、いつもお世話になっております。 スタッフの皆様に使器の黄ばみをとっていただいたのに黄ばみが少しずつつくのですが何か私たちでも落とすようなものはありませんでしょうか。便器の清掃をするとき思います。よろしくお願い致します。	<ul style="list-style-type: none"> ●奥社長より：担当者へ、取り方を、レクチャしたらどうですか。 ●武岡マネージャーより：黄ばみは気になりますね。作業軽減出来る方法を相談してみますね。 ●加藤主任より：他の現場でもそういった声を聞きますので一度社内でも検討します。 ●八尾より：尿石の状況を判断しながら 作業する方が良いと思います。定期的に確認に参りますがあまりにも黄ばみが激しいと思うときは、ご連絡下さいますようお願い致します。
◇◇◇岩永 チツ子◇◇◇ 朝、夕とちょっと涼しくなったように思い仕事の方もだいぶしやすくなったようです。第一貨物の分は金額がわからないので金額は入れてませんのでよろしくお願い致します。 ---現場であった嬉しい事--- 8/20にペットボトルのお茶を5本いただきました。500mlの分です。	<ul style="list-style-type: none"> ●奥社長より：いつも、ありがとうございます。 ●中明部長より：対応ありがとうございます。 ●武岡マネージャーより：プラスワン対応ありがとうございます。感謝です。 ●加藤主任より：暑い中、ありがとうございます。本当に助かりました！ ●八尾より：プラスワン対応！ご協力頂き、ありがとうございます。急な依頼でしたが、快く引き受けて頂き、心より感謝いたしております。請求書差し替え致しました、次回からはそちらにてご請求下さいますようお願い致します。
◇◇◇川合 一美さん◇◇◇ この間、中野さんにつり棚の話をしてたのですが家の使わないのがあって会社へもって行ってます。つり棚はいりません。中野さんに伝えて下さい。	<ul style="list-style-type: none"> ●奥社長より：ありがとうございます。 ●中明部長より：ありがとうございます。 ●武岡マネージャーより：ありがとうございます。 ●八尾より：吊戸棚ありがとうございます。どうですか？資材置き場は綺麗に？使いやすく？なりましたか？また拝見させていただきます。いつもありがとうございます。
◇◇◇匿名希望◇◇◇ いつもお世話になります。 八尾さん、スタッフの方、先日はトイレの件すぐに対処して頂きありがとうございました。	<ul style="list-style-type: none"> ●奥社長より：感謝です。 ●武岡マネージャーより：いつもありがとうございます。 ●加藤主任より：ご連絡ありがとうございます。これからもよろしくお願い致します。 ●八尾より：こちらの方こそいつもありがとうございます。先日は失礼致しました。毎回！お忙しい中ですが、こまごました部分の対応依頼したにもかかわらず快く引き受けて下さいありがとうございました。これからもよろしくお願い致します。

メンタルヘルスケアのご案内

セーフティネットは、カウンセラー、弁護士、税理士などの専門家集団です。カウンセリングやアドバイスをし、悩み事や困りごとの解決を支援するシステムです。どのような内容でもかまいません。ここ一箇所に相談すればいいようになっています。身近な相談相手として、また、不満やイライラのはけ口としてご利用下さい。悩み事やストレスは「うつ病」の元です。うつ病の予防のためにも悩みやイライラを吐き出し、ストレス発散しましょう。

相談電話番号： ☎ **0120-8349-83** やさしく 発 販 平日 10時～21時 携帯電話、土曜 10時～18時 PHSからもOK！

相談用メールアドレス： soudan@safetynet.co.jp

※電話・メールの際「株式会社ベル」と言って（書いて）ください。

相談は無料、電話料金も無料です。カウンセラーとの面談もできます。（無料）
 困ったら、悩んだら、腹が立ったら、弱音が吐きたくなったら、電話しましょう。
 守秘義務を厳守しますので、勤務先に洩れることはありません。ご安心ください。

3S活動報告 Vol.1

今年のスローガン「そこまでするか3S活動とトリプルアップ」ですが、豪語してるだけでどのような事しているのか何の発信もしていませんでした。
今回はキーパーさんにも一番関係する道具置場の3Sを発信致します！



Before



After

【ポイント】

- ①床に直置きしない。
- ②壁に立て掛けない。
- ③道具の向きを揃える。

今回の改善点としましては、床に直置きしていた物をツッパリ棚を設置する事により、改善。
立て掛けていたホウキやモップはツッパリ棒とS字フックを壁に付け、吊り下げました。
普段使わない資材は倉庫に移動させ置きっ放しにしない様にしました。

→ 3S実施後のシンク台上部



今月のおもしろベル日記

～ 愛のお手紙 ～



No.1

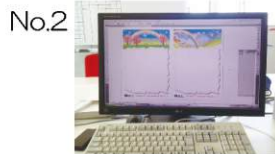

No.2



No.3

お元気様です！キーパーサポートの中野です！
当社ではイエローカードや頂き物を頂いた時にお手紙を書くようにしています。その、便箋と封筒の作成を任せて頂いています！社外の方の目に入る物なので、「ベルさんらしいなあ」「可愛い～♪」と思ってもらえるように、心を込めて作りました！

No.1

四季折々の便箋を作りました♪封筒には当社のロゴを入れてブランディングを！

No.2

制作途中の写真です。これは春の便箋デザインですね～♪

No.3

印刷風景の写真です。1枚1枚ズレや印刷ミスが無いかをチェックして、お客様に送れるようにしています。

今月の一句

あと七年
オールジャパンで
おもてなし



2020年夏季五輪の開催地が、IOC総会でロケ会長がTOKYOと発表された。そのプレゼンでは、首相が汚染水対策を「問題無くコントロールされている」と全世界に公表した。
東京：交通機関の案内板やレストランメニューを英語表記。
関西：「つめきた」「USJ」「新エキスポ」などでアジアからのリピーター狙い。
↓最終期限が決められたので、原発の処理、避難者の平和的住居などはこちらん解決して、できればそれまでに「リニア中央新幹線」を走らせておきたい。たくさんやらねばならないことだらけ。※だけど「チャンス」なのです。約束したので、世界中からの観光客・お客様を喜んで「日本の心で」お迎えしてあげましょう。「倍返しで！」お・も・て・な・し・を！

ラバーカップの使い方

皆さんも現場で一度は経験された事があるのではないのでしょうか？そう、便器の詰まりです。先日、トイレの洋便器が詰まった際に、設備の人がラバーカップという道具で簡単に詰まりを直してくださいました。使い方にコツがあるとの事ですが、それを覚えてしまえば、設備の人を呼ばなくてもよくなります。どうやって使うものなのではないでしょうか？という問い合わせがありました。

名称 「ラバーカップ」はトイレ、風呂場、台所の流し台の排水管の詰まりお直すための器具です。ゴム製（ラバー）でカップの様な形をしているため名づけられた和製英語といわれています。

詰まった水を通すことから「通水カップ」ともいいますし、英語では「プランジャー」といいます。

それ以外でも、「スポイト」や「スッポン」など、様々な呼ばれ方がされている道具です。

種類 種類としては、現在、大きく分けて3タイプあります。①カップの底が出っ張っているトイレ用、②カップの底が出っ張っていない排水口用（流し台・風呂場・トイレ）、③節水型便器の複雑な形状の排水口にフィットして密着性を高めるツバが付いたトイレ用です。（写真参照）

使い方 ラバーカップを使用する場面は多くは、トイレの詰まりといわれています。

使い方の手順は次の通りです。

- ①排水口にカップを密着させ、静かに押しつける
- ②力を入れて、「グッ」と引き抜く

このあと①～②の動作を数回繰り返すことで「詰まり」を解消することができます。

詰まったものを排水管へ強引に押し込んでやろうとすると、よけい取れなくなってしまいます。必ず、詰まっているものを手前に引きもどすように作業を行ってください。何度やっても詰まりが取れない場合は、本社スタッフへご連絡下さい。



ラバーカップの正しい使い方

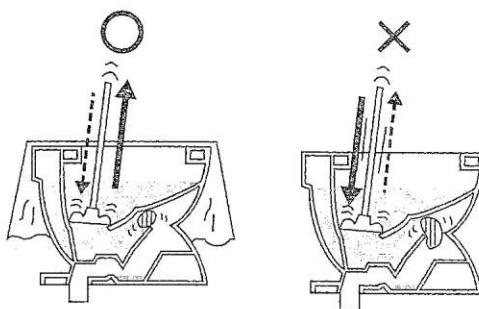

ゆっくり押し込み、すばやく引き戻す。ビニールをかぶせておくと汚水が飛び散らない

すばやく押し込み、ゆっくり引き戻すと、汚物はますます詰まる。排水管側へ無理に押し出そうとしてはダメ！

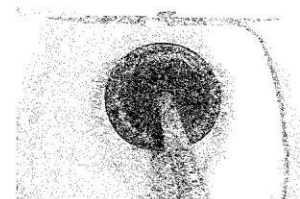

①ゆっくり押しして



②グッと引く

ポイント：ラバーカップは、静かに押しして、力を入れてグッと引く！

↓↓会社へ、社長へのご意見ご要望はこちらから↓↓

奥社長へ DM **ダイレクトメール**
を送ろう!!!

社長や会社に対する
ご意見、ご要望は
ありませんか？

私は、皆様が少しでも働きやすい職場環境を作りたいと日々考えています。そして、関わる人が幸せになれる様お役に立ちたいと考えています。24時間365日いつでも、ご意見やご相談をお伺いします。

お手紙・電話・メール・伝言、どんな手段でも結構です。ご遠慮なくご相談下さい。宜しくお願いします。

いつも大変お世話になっております。毎日、皆様にご満足いただけたら、頑張っておりますが、まだまだ至らない事が多々あると思います。

より皆様のお役に立てる会社になる為に数々のご指摘やご提案を頂けたらと思います。お悩み事でも結構です。

お手数ですが、切り取って封書にしてお送り下さい。お待ちしております。

**メール・電話にても
24時間体制で対応致します。**

株式会社 ベル
代表取締役 **奥斗志雄**
TEL.080-5631-5631
✉ **oku@ai-kando.jp**
TEL : 072-961-7171 FAX : 072-961-7373



線
きりとり

5788790

大阪府東大阪市吉田下島14-7

株式会社ベル

代表取締役

奥斗志雄

行

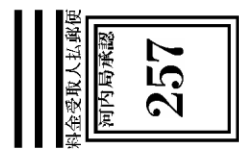

差出有効期限
平成25年10月31日まで
(切手不要)

Gold Standard

We are Basic ver.1.2006 ベーシック

10. 現場対応

「コーポレートスローガン」を実践し、お客様一人ひとりの心を掴むのは、私たち全員の役目です。言われて動くのは作業です。お客様の事前期待を超える、先読みのサービスを心掛けます。現場における個々の判断は、職長に委ねます。やむを得ず上位の判断が必要になった場合は、スマイルグループにサポートを求めます。

全社員が保持しているゴールドスタンダードは、ベルの理念やサービスの基本精神が明示され、最も大切な価値基準となっています。

Gold Standard

ゴールドスタンダード



www.ai-kando.jp
愛と感動のビルメンテナンス
株式会社ベル

このメッセージは社長のダイレクトメッセージとなっております。

「ありがとう」へ掲載したり、社外へ漏れる事はありません。
お構いなければ、ご連絡先をご記入下さい。無記名でのご記入も歓迎です！

御社名（現場名）

御名前

TEL

年 月 日

奥社長への一言

ご指摘やご提案、お気づきの点等、どんな事でも構いません。

皆様のお声を
お聞かせ下さい。

必ずお返事します！

株式会社 **ベル**

代表取締役

奥 斗志雄

TEL.080-5631-5631

☑ oku@ai-kando.jp

TEL:072-961-7171

FAX:072-961-7373

のりしろ

のりしろ

社会貢献活動

みんなであ
らう！



重要！

いつも社会貢献活動にご協力頂き、誠にありがとうございます。長期間に渡りご協力頂きましたが今月を持ちましてプルトップ・ペットボトルキャップの回収を終了させて頂くこととなりました。当社が今期の計画に入れて取り組んでいる3S活動での保存場所の問題、回収に長期間を要し、取り扱ってくれる業者への郵送コストを考えると非常に無駄なことが多く、他にもっと社会貢献のやり方があるのではないかとということで話し合いを重ね、今回の結論に至りました。プルトップやペットボトルキャップに関しては、スーパーや学校等で回収していますので、個々で続けていただくと幸いです。今までご協力頂いた、プルトップやペットボトルキャップは責任を持って取扱団体へお送りし、引き継いで頂きます。その他、問題となっていない、切手やハガキに関しては今後も続けていきますので、今までと変わらず、ご協力宜しく願います。

回収状況報告 (2013.9.26時点)

使用済み切手「日本切手」= 4,135g ← 目標 4,000g
 使用済み切手「外国切手」= 50.0g ← 目標 500g
 書損じハガキ = 444枚 ← 目標 842枚 (目指せ1年分)
 プルトップ = 254,884g ← 目標 600,000g
 ペットボトルキャップ = 107,621個 ← 目標 160,000個 (200人分)

こういったものを募集しています★

- ◆使用済み切手
消印を押された使用済みの切手を1キロ集めると約1,200円！
※外国切手は日本切手の2倍の価値があるそうです。
- ◆書損じ・未使用のハガキ
ハガキ70枚(約3,000円)で最貧困層への支援金1ヵ月分
- ◆アルミ缶のプルトップ
プルトップ600kg集めると車椅子1台に！！
- ◆ペットボトルキャップ
キャップをゴミとして捨てると400個で3,150gのCO2を生み出します。
しかしリサイクルに出すと800個でポリオワクチン1人分(20円分)になり、1人の子供の命が救われます。

今月の収集量

使用済み切手「日本切手」= 約365.5g
 使用済み切手「外国切手」= 0g
 書損じハガキ = 0枚
 プルトップ = 約10,110g
 ペットボトルキャップ = 約7,133個

業務効率化の為、写真撮影をなくし、その月どれだけの量が追加されたかを掲載していきます。
 よろしく願います。

ありがとうございます！

資材を送って下さった皆さん

塩田 幾子さん	森本 百合子さん
藤金 テル子さん	柏村 京美さん
武岡 光宣さん	榊形 光子さん
中田 智子さん	高石病院様
北村 しのぶさん	(株)コボリ様
楢野 公利さん	
松阪 啓子さん	

いつも社会貢献活動にご協力頂き
 ありがとうございます。
 せっかく集めて頂いたのだからちゃんと
 活躍してもらいたいと思います。
 お手間をお掛けしますがご協力
 をお願い致します。

- お願い① 使用済み切手を封筒から切り離す際、切手の周りのギザギザ部分を切り落とさず、周り5ミリ程度残して下さい。
 お願い② ボトルキャップは洗って衛生的な状態で送って下さい。



Happy Birthday



皆様にとって良き事が雪崩のごとくおきますように♪

10月

鈴木 勝美さん 三浦 育明さん 齋藤 勉さん 山本 早苗さん
 藤本 美栄子さん 本並 信子さん 金久 早苗さん
 大橋 正子さん 横内 繁美さん 山田 敏子さん 和田 千鶴子さん



頑固な汚れに威力を発揮！
 当社社員も絶賛の超強カクリーナー！

有機溶剤型のゴム系接着剤・しつこい汚れや
 チューイングガムなどを簡単に落とせて、
 壁についた粘着テープの汚れに効果絶大！
 ガムの汚れ落としやタバコのヤニ取りにも
 効果絶大です！

柑橘系の香りがします

お求めの方は
 阿南までご連絡
 下さい♪



制作者後記

いつもありがとうございます！納空は深く澄み渡り、さわやかな季節となりましたが、皆様におかれましては健やかに過ごしのことと存じます。秋らしい季節になってきました！朝晩はめっきり冷えてきましたね。お昼はまだ気温も高くエアコンなしでは辛い時もありますよね。僕も、朝は寒くて長袖を着て通勤したんですが、お昼には暑くなって半袖で来れば良かったと後悔です（笑）さて、弊社の社長、奥がネット配信の社長TVに出演しました。インターネットが見れる方は是非ご覧ください！次に社会貢献活動です。今月を持ちましてプルトップ、ペットボトルキャップの回収をストップしました。詳しくは社会貢献活動のページをご覧ください。今月もよろしくお祈りします！

中野 功士

発行者	編集者	制作者	制作者
 奥 斗志雄	 山崎 知子	 加藤 矢志	 中野 功士

募集1 日常清掃	募集2 日常清掃	募集3 日常清掃
【勤務地】 東大阪市水走2丁目付近の会社 【勤務】 月曜～土曜 (6日/週) 【時間】 PM1:00～3:30 (2.5H) (月1回15分の追加作業有) 【待遇】 制服貸与・表彰制度有	【勤務地】 八尾市太田9丁目付近の会社 【勤務】 毎週水曜日と 土曜日(会社カレンダーに基づく) 【時間】 PM1:00～PM4:30 (3.5H) 【待遇】 制服貸与・表彰制度有	【勤務先】 此花区役所付近の医院 【勤務】 ローテーション (週3日～4日) ※年中無休 【時間】 月・火・水 7:00～16:00 (8H、1H休憩) 木・土 7:00～14:00 (6H) 日・祝 10:30～14:30 (4H) 【待遇】 制服貸与・交通費支給・表彰制度有
募集4 日常清掃	募集5 日常清掃	募集6 日常清掃
【勤務地】 此花工業団地付近 【最寄バス停留所】 常吉二東口企業団地前 【勤務】 月曜～金曜 (5日/週) 【時間】 AM9:00～13:30(4.5H) 【待遇】 制服貸与・交通費支給 ・表彰制度有	【勤務地】 北大阪急行南北線 緑地公園駅 から徒歩5分のマンション 【勤務】 月曜・木曜・土曜(週3日) 【時間】 月・木 AM8:00～PM12:30(4H) 土 AM8:00～PM10:00(2H) 【待遇】 制服貸与・交通費支給 ・表彰制度有	【勤務地】 彦根市の会社 【日時】 月曜～金曜 (5日/週) ①AM6:30～11:00 (4.5H) ②AM7:30～11:00(3.5H) 【休日】 土曜・日曜・祝日、他 【待遇】 制服貸与・表彰制度有 交通費支給 (車通勤可)

本社 (Tel.072-961-7171) まで、どしどしご応募・ご紹介下さい！！ご紹介者へは、お礼を致します。